

Präzisionsgreifer PG

PG 12 - PG 20

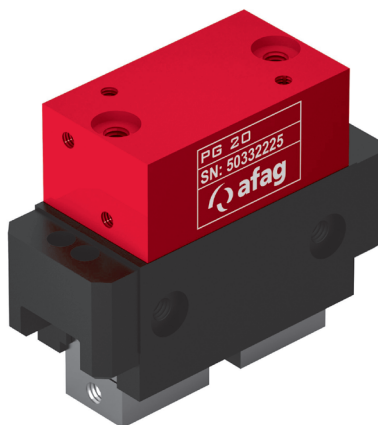
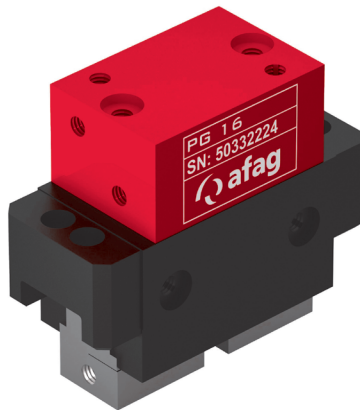
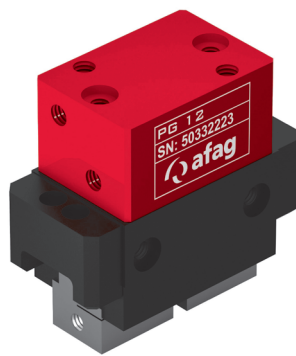

Inhaltsverzeichnis PG

Präzisionsgreifer PG	Seite
PG 12	102
PG 16	108
PG 20	114

Präzisionsgreifer PG

PG 12

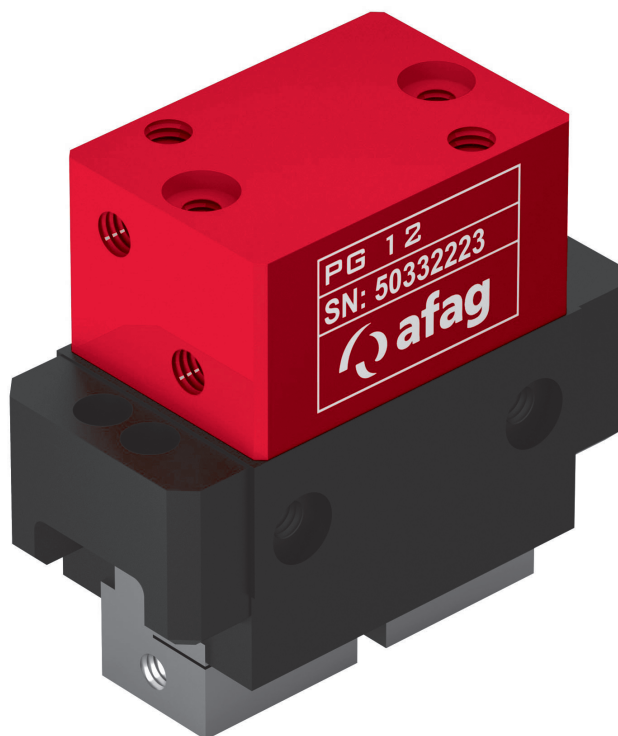

- Hochpräzise Backenführung
- Miniaturbauweise
- Einfachste Bedienung

Typ	PG 12
A	Sensor \varnothing 3 mm
P	M3

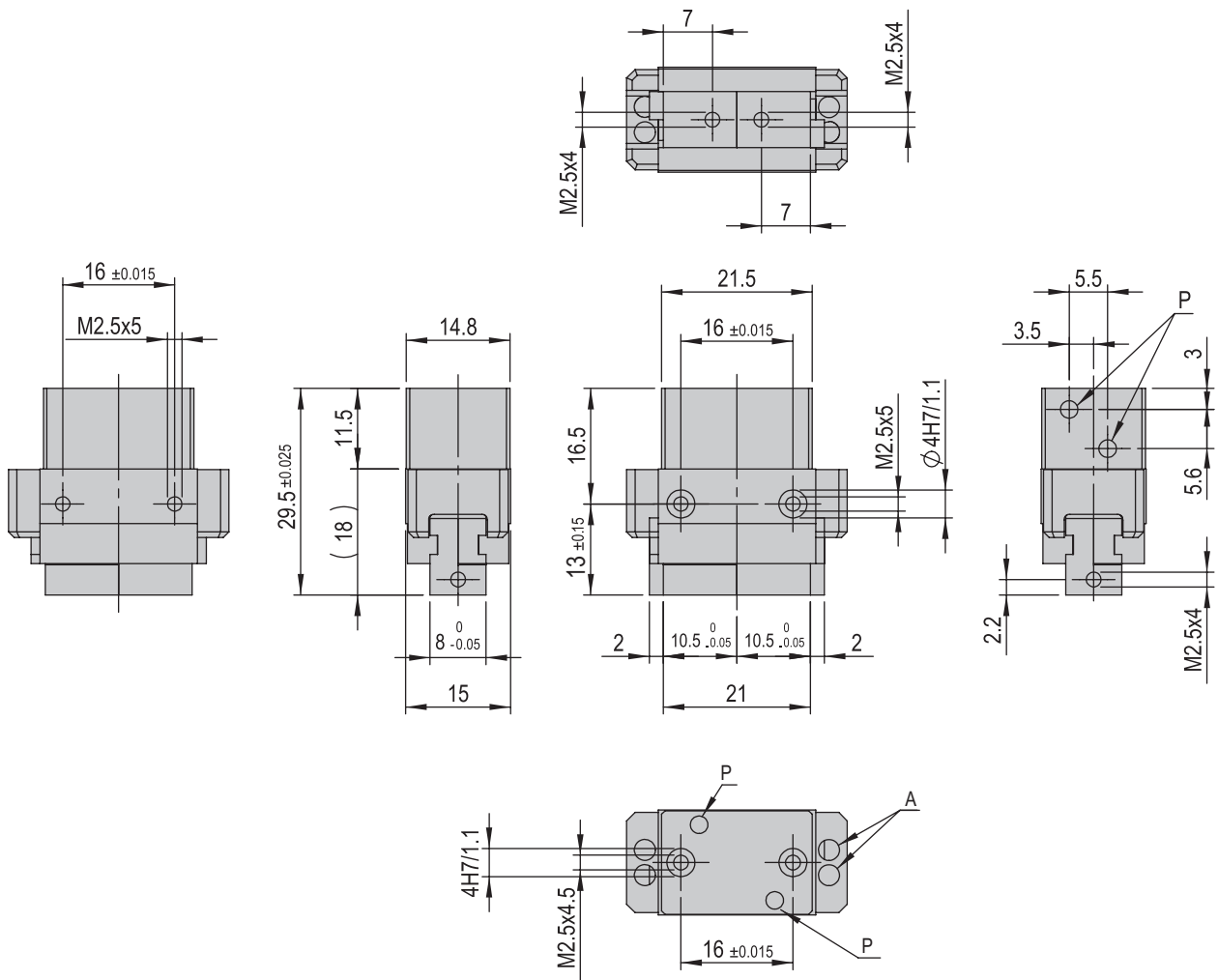

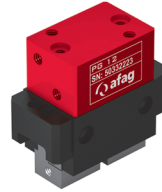

PG 12	
Befestigungs raster	16 mm
Befestigungs raster alternativ	M2.5
Betriebsdruck	6 +/- 2 bar
Luftanschluss P	M3
Zylinder Ø	11 mm
Betriebstemperatur	0 - 50 °C
Lagerungstemperatur	0 - 50 °C

Typ	PG 12
Bestellnummer	50332223
Nettogewicht	0.035 kg
Luftverbrauch/Zyklus	0.005 NL
Schließzeit	**Schließzeit = Fingergewicht
	50 ms = 30 g
	30 ms = 20 g
	20 ms = 15 g
	10 ms = 10 g
Greifkraft öffnend	*46 N
Greifkraft schließend	*36 N
Öffnungsweg	2 x 2 mm
Wiederholgenauigkeit	+/- 0.01 mm
Umschlaggenauigkeit	+/- 0.05 mm
Positionen	2
Einbaulage	✦

Die technischen Daten beziehen sich auf einen Nenndruck von 6 bar und Afag Standard-Testbedingungen.
 Das Modul kann mit geölter oder ölfreier Luft betrieben werden
 Reinraumklasse ISO 14644-1, Klasse ISO 7

- *Greifkraft-Diagramme beachten
- **Schließzeiten in ungedrosseltem Betrieb
- Messungen bei langsam schließenden Fingern
- Alle Messungen bei Modul außerspannend durchgeführt.

Im Lieferumfang inbegriffen

(Katalog HT Zubehör)

- 2x Zentrierhülse Ø4x2

Zubehör

(Katalog HT Zubehör)

- Druckluftanschluss gerade M3x0.5
- Druckluftanschluss winklig M3x0.5
- INI d3x22-Sn0.8-PNP-NO-M8x1
- INI d3x12-Sn0.8-PNP-NO

Gewährleistung: 24 Monate ab Inbetriebnahme, jedoch maximal 27 Monate ab Auslieferung



CS 6	1 3	VS 514 VP 153	1,2 1,2
CS 8	1,3 1,3	VP 153 VP 152	1 2
CR 12	3 3	VP 153 VP 152	1 2
RM 12	3	VF 400	1,2
ES8	1,3 3	VP 152 VP 153	2 1
SA-1	1,2 1,2	VP 153 VP 152	1 2

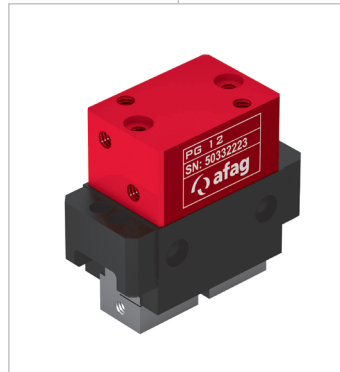

↑ ↑ **Anbauflächen**

CS, ES 	PS 	LM, LE 	HM 	SA 	OZ
PMP, PMP-c 	PEZ, PDZ 	PEL, PDL 	CR, RM 32, RE 	RM, RE 	UG, GM, GE, SG, DG, PG, GM RE

Beachten Sie die möglichen Anbaulagen der Module zueinander.

Erforderliche Verbindungselemente und das Ständerprogramm finden Sie in den Kapiteln «Verbindungselemente» und «Ständerprogramm».

Typ	PG 12
Max statisches Moment M_x	1 Nm
Max statisches Moment M_y	1 Nm
Max statisches Moment M_z	1 Nm
Max dynamisches Moment M_x	0.01 Nm
Max dynamisches Moment M_y	0.01 Nm
Max dynamisches Moment M_z	0.01 Nm
Max statische Kraft F	30 N
Max dynamische Kraft F	0.3 N

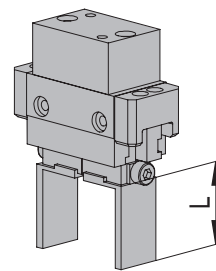
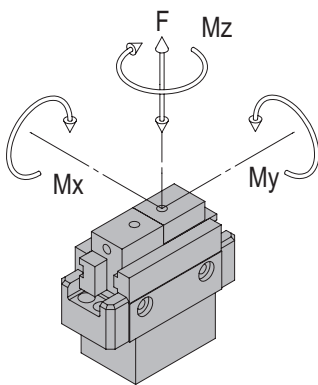

Fingerlänge zentrisch

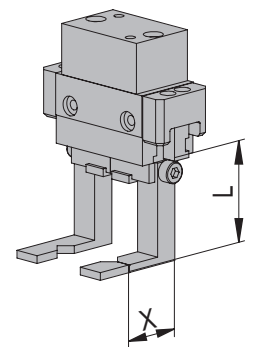

Fingerlänge exzentrisch

Greifkraft-Diagramme pro Backe

Exzentrische Greifkraft öffnend

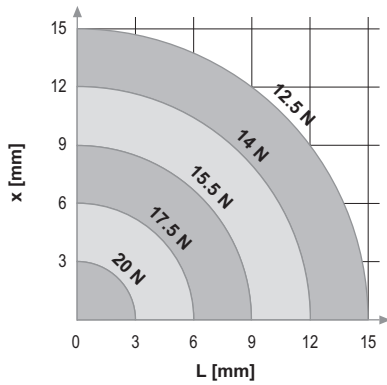

Exzentrische Greifkraft schließend

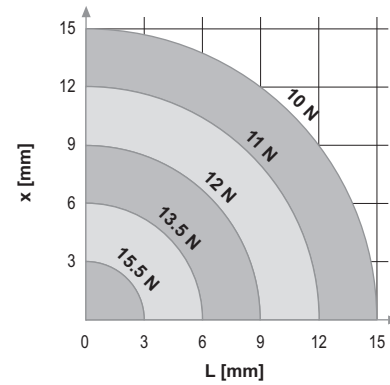

Zentrische Greifkraft öffnend

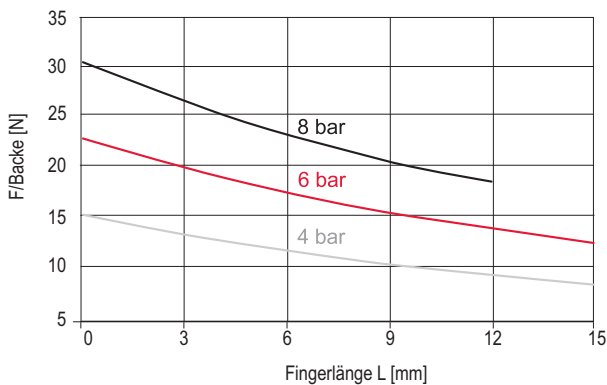

Zentrische Greifkraft schließend

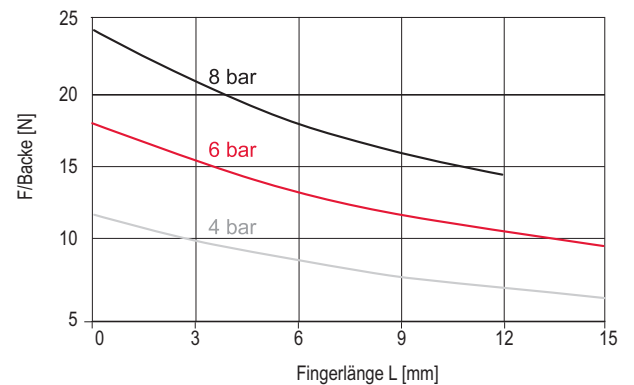

Präzisionsgreifer PG

PG 16

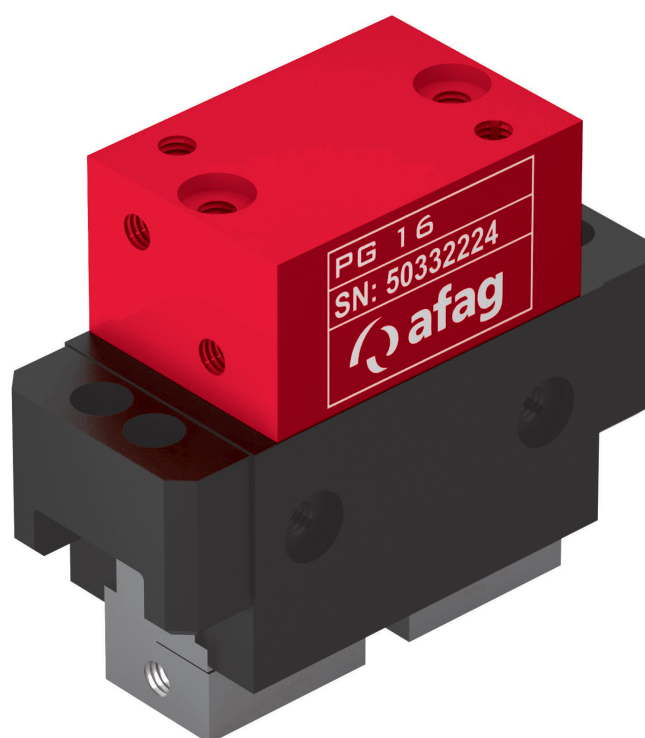

- Hochpräzise Backenführung
- Miniaturbauweise
- Greifkraftsicherung

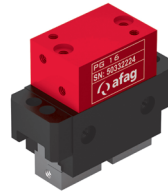

PG 16	
Befestigungs raster	20 mm
Befestigungs raster alternativ	M3
Betriebsdruck	6 +/- 2 bar
Luftanschluss P	M3
Zylinder Ø	16 mm
Betriebstemperatur	0 - 50 °C
Lagerungstemperatur	0 - 50 °C

Typ	PG 16 NN
Bestellnummer	50332224
Nettogewicht	0.066 kg
Luftverbrauch/Zyklus	0.0064 NL
Schließzeit	**Schließzeit = Fingergewicht 50 ms = 60 g 30 ms = 40 g 20 ms = 30 g 10 ms = -
Greifkraft öffnend	*78 N
Greifkraft schließend	*66 N
Öffnungsweg	2 x 4 mm
Wiederholgenauigkeit	+/- 0.01 mm
Umschlaggenauigkeit	+/- 0.05 mm
Positionen	2
Einbaulage	↕

Die technischen Daten beziehen sich auf einen Nenndruck von 6 bar und Afag Standard-Testbedingungen.
Das Modul kann mit geölter oder ölfreier Luft betrieben werden
Reinraumklasse ISO 14644-1, Klasse ISO 7

- *Greifkraft-Diagramme beachten
- **Schließzeiten in ungedrosseltem Betrieb
- Messungen bei langsam schließenden Fingern
- Alle Messungen bei Modul außerspannend durchgeführt.

Im Lieferumfang inbegriffen

- (Katalog HT Zubehör)
- 2x Zentrierhülse Ø5x2.5

Zubehör

- (Katalog HT Zubehör)
- Druckluftanschluss gerade M3x0.5
 - Druckluftanschluss winklig M3x0.5
 - INI d4x25-Sn1.0-PNP-NC-M8x1

Alternatives Zubehör

- (Katalog HT Zubehör)
- INI M4x12-Sn0.8-PNP-NO

Gewährleistung: 24 Monate ab Inbetriebnahme, jedoch maximal 27 Monate ab Auslieferung

Typ	PG 16 NC	PG 16 NO
A	Sensor Ø 4 mm	Sensor Ø 4 mm
P	M3	M3

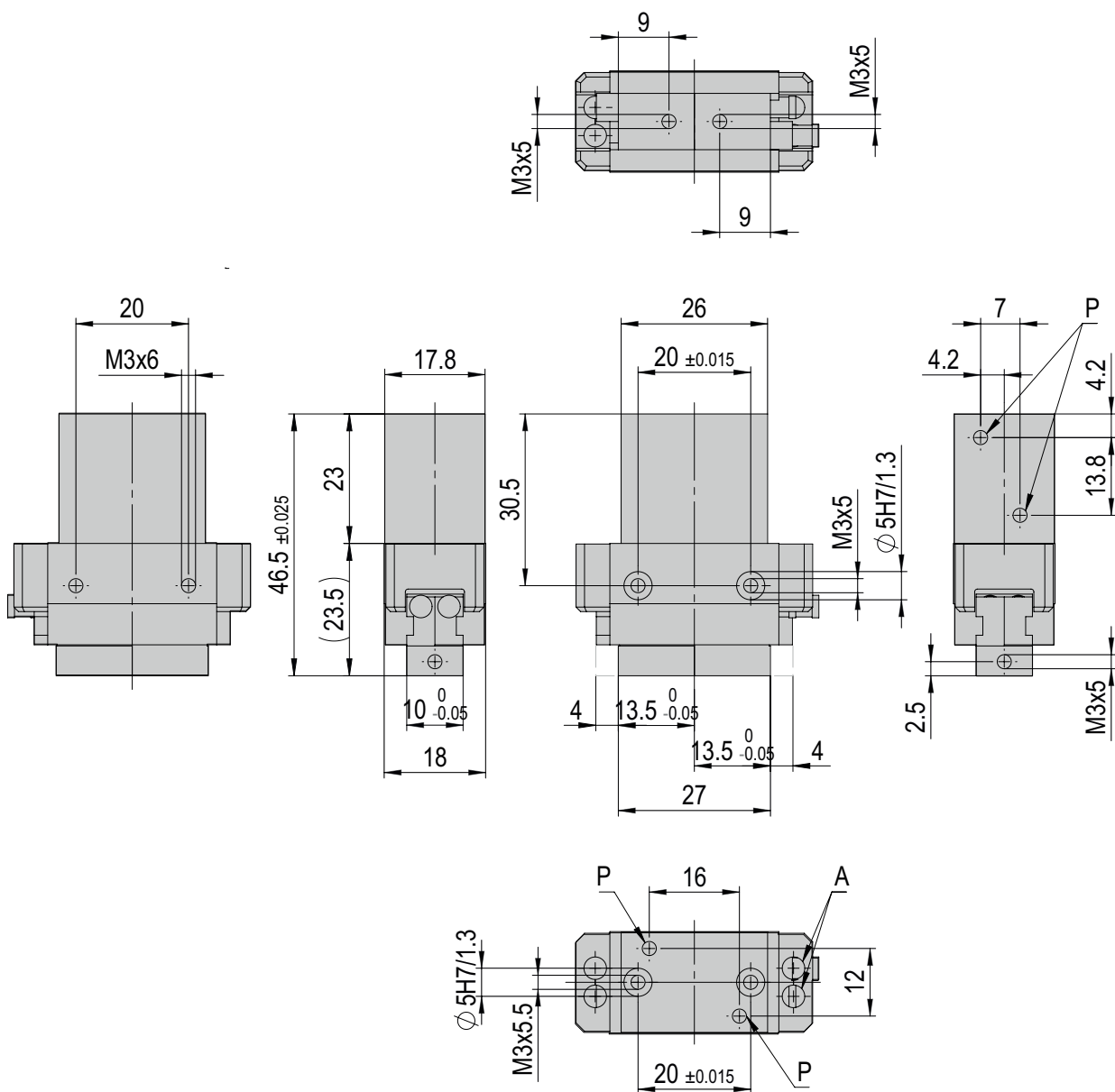

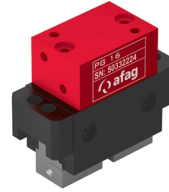

PG 16	
Befestigungsraster	20 mm
Befestigungsraster alternativ	M3
Betriebsdruck	6 +/- 2 bar
Luftanschluss P	M3
Zylinder Ø	16 mm
Betriebstemperatur	0 - 50 °C
Lagerungstemperatur	0 - 50 °C

Typ	PG 16 NC	PG 16 NO
Bestellnummer	50531661	50531662
Nettogewicht	0.074 kg	0.073 kg
Luftverbrauch/Zyklus	0.0064 NL	0.0064 NL
Greifzeit	0.01 s	0.01 s
Schliesszeit	**Schließzeit = Fingergewicht 50 ms = 60 g 30 ms = 40 g 20 ms = 30 g 10 ms = -	
Greifkraft öffnend	*52 N	*100 N
Greifkraft schliessend	*92 N	*44 N
Federkraft	13 N	11 N
Öffnungsweg	2 x 4 mm	2 x 4 mm
Wiederholgenauigkeit	+/- 0.01 mm	+/- 0.01 mm
Umschlaggenauigkeit	+/- 0.05 mm	+/- 0.05 mm
Positionen	2	2
Einbaulage	✦	✦

Die technischen Daten beziehen sich auf einen Nenndruck von 6 bar und Afag Standard-Testbedingungen.
Das Modul kann mit geölter oder ölfreier Luft betrieben werden
Reinraumklasse ISO 14644-1, Klasse ISO 7

*Greifkraft-Diagramme beachten
**Schließzeiten in ungedrosseltem Betrieb
- Messungen bei langsam schließenden Fingern
- Alle Messungen bei Modul außerspannend durchgeführt.

Im Lieferumfang inbegriffen

(Katalog HT Zubehör)
■ 2x Zentrierhülse Ø5x2.5

Zubehör

(Katalog HT Zubehör)
■ Druckluftanschluss gerade M3x0.5
■ Druckluftanschluss winklig M3x0.5
■ INI d4x25-Sn1.0-PNP-NC-M8x1

Alternatives Zubehör

(Katalog HT Zubehör)
■ INI M4x12-Sn0.8-PNP-NO

Gewährleistung: 24 Monate ab Inbetriebnahme, jedoch maximal 27 Monate ab Auslieferung



CS 6	1	VP 152	1,2
	3	VP 153	1,2
CS 8	1	< direct >	1,2
	3	VP 101	1,2
CS 12	1,3	VP 111	1,2
LM 12	1	VW 305	1,2
LM 16	1	VW 305	1,2
CR 12	3	VP 101	1,2
CR 16	3	VP 101	1,2
RM 12	3	VF 400	1,2
RM 16	3	VF 403	1,2
ES12	1,3	VP 111	1
	1,3	VP 151	2
SA-1	1	VS 503	1,2
	2	VP 101	1
	2	VP 100	2
SA-3	1	VP 111	1,2
	2	VP 111	1
	2	VP 151	2
RE-50	3	VP 111	1
	3	VP 151	2

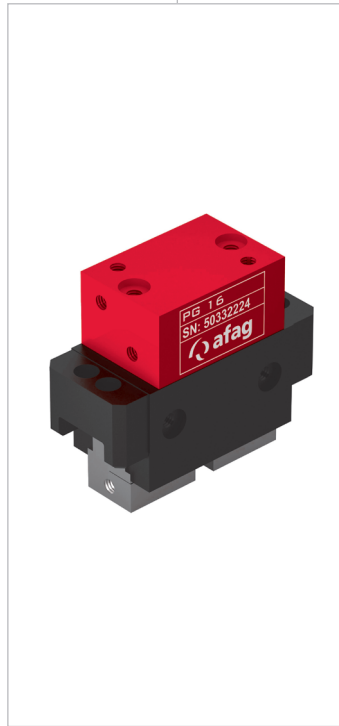

Anbauf lächen

CS, ES 	PS 	LM, LE 	HM 	SA 	OZ
PMP, PMP-c 	PEZ, PDZ 	PEL, PDL 	CR, RM 32, RE 	RM, RE 	UG, GM, GE, SG, DG, PG, GM RE

Beachten Sie die möglichen Anbaulagen der Module zueinander.

Erforderliche Verbindungselemente und das Ständerprogramm finden Sie in den Kapiteln «Verbindungselemente» und «Ständerprogramm».

Typ	PG 16 NN
Max statisches Moment M_x	3 Nm
Max statisches Moment M_y	3 Nm
Max statisches Moment M_z	3 Nm
Max dynamisches Moment M_x	0.03 Nm
Max dynamisches Moment M_y	0.03 Nm
Max dynamisches Moment M_z	0.03 Nm
Max statische Kraft F	60 N
Max dynamische Kraft F	0.6 N

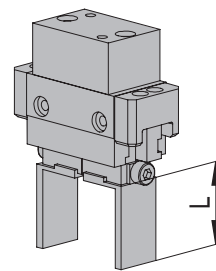
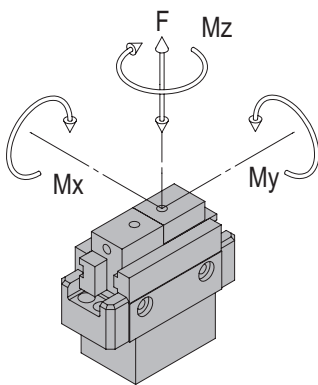

Fingerlänge zentrisch

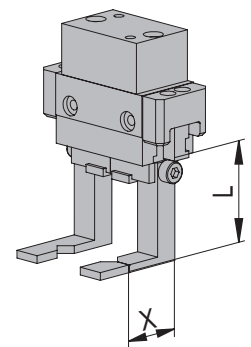

Fingerlänge exzentrisch

Greifkraft-Diagramme pro Backe

Exzentrische Greifkraft - PG 16 NN öffnend

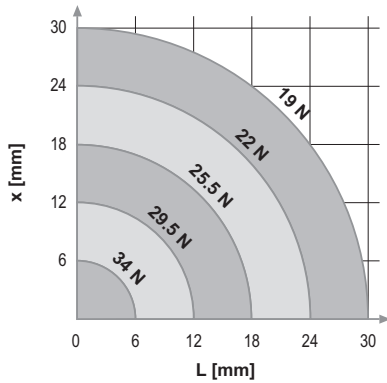

Exzentrische Greifkraft - PG 16 NN schließend

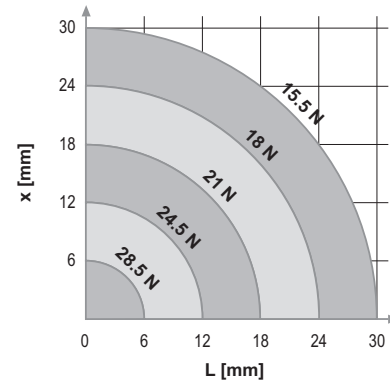

Zentrische Greifkraft - PG 16 NN öffnend

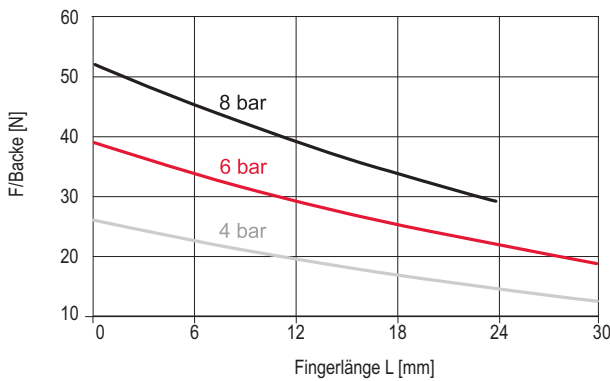

Zentrische Greifkraft - PG 16 NN schließend

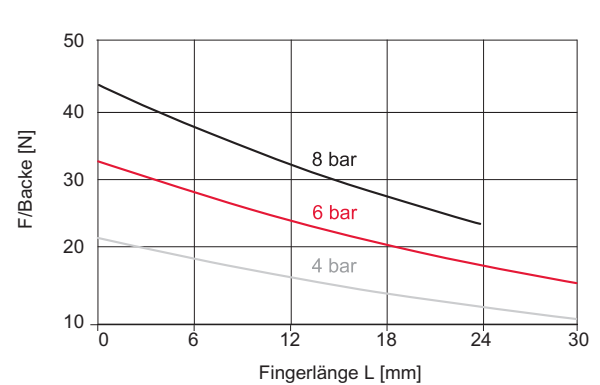

Greifkraft-Diagramme pro Backe

Exzentrische Greifkraft - PG 16 NC schließend

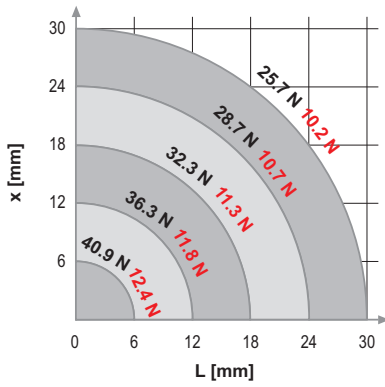

Exzentrische Greifkraft - PG 16 NO öffnend

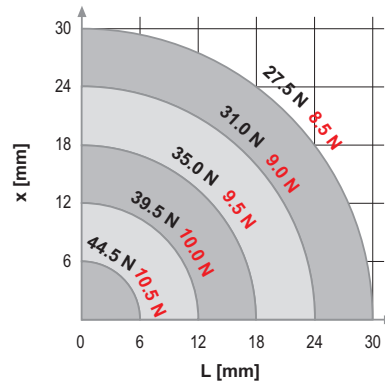

Zentrische Greifkraft - PG 16 NC schließend

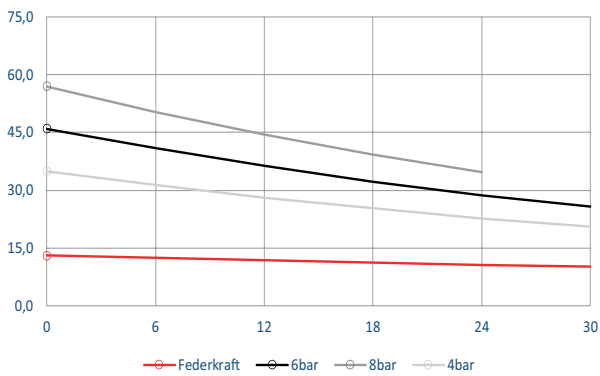

Zentrische Greifkraft - PG 16 NO öffnend

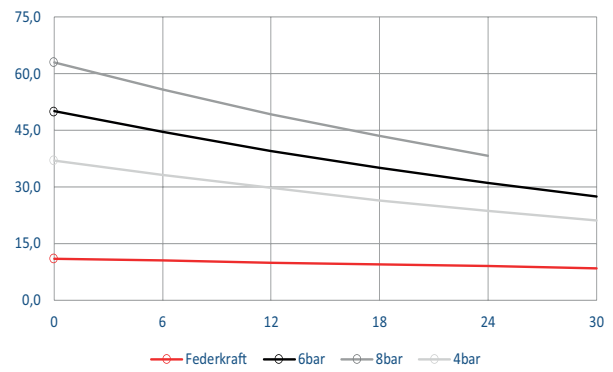

Präzisionsgreifer PG

PG 20

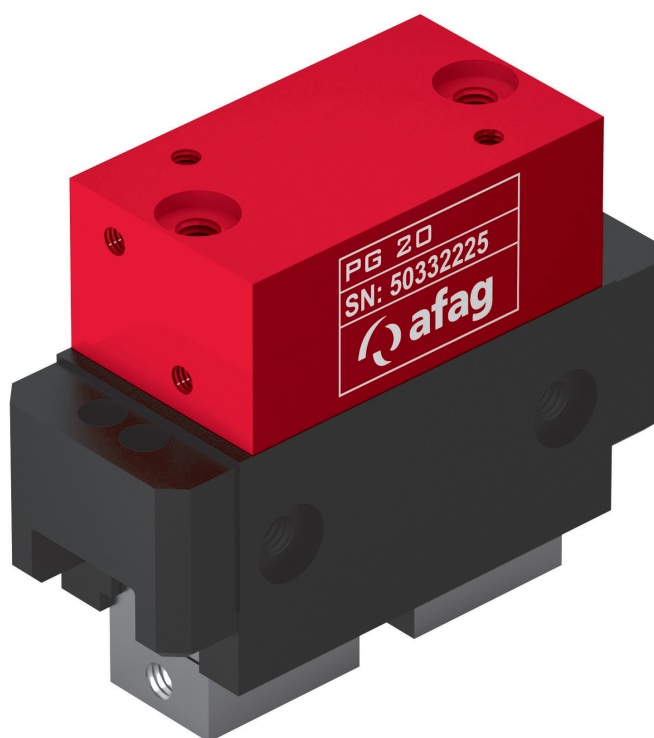

- Hochpräzise Backenführung
- Miniaturbauweise
- Einfachste Bedienung

Typ	PG 20
A	Sensor Ø 4 mm
P	M3

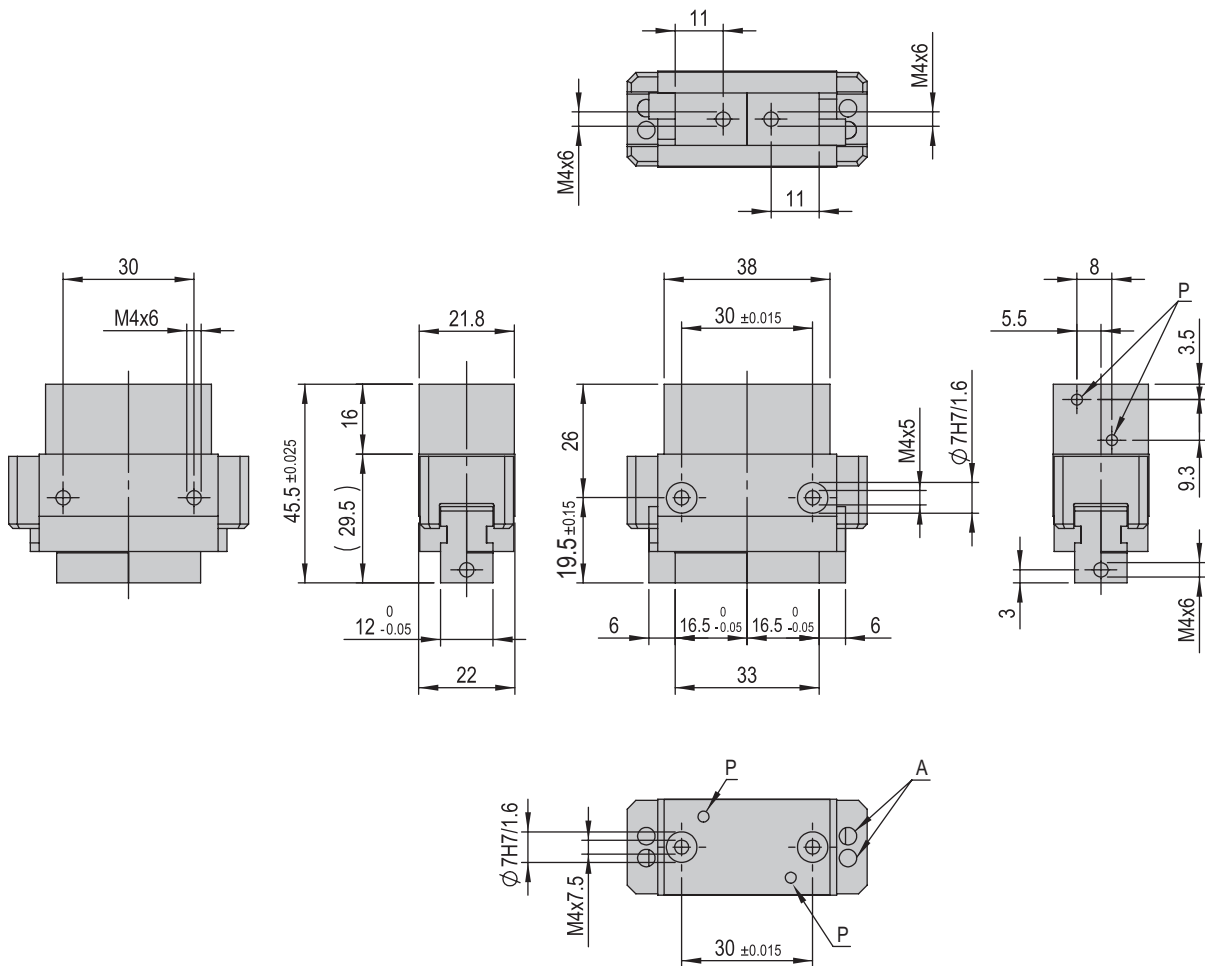

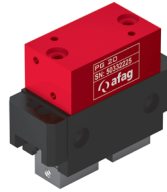

PG 20	
Befestigungsraster	30 mm
Befestigungsraster alternativ	M4
Betriebsdruck	6 +/- 2 bar
Luftanschluss P	M3
Zylinder Ø	20 mm
Betriebstemperatur	0 - 50 °C
Lagerungstemperatur	0 - 50 °C

Typ	PG 20
Bestellnummer	50332225
Nettogewicht	0.132 kg
Luftverbrauch/Zyklus	0.01 NL
Schließzeit	**Schließzeit = Fingergewicht 50 ms = 100 g 30 ms = 60 g 20 ms = - 10 ms = -
Greifkraft öffnend	*136 N
Greifkraft schließend	*108 N
Öffnungsweg	2 x 6 mm
Wiederholgenauigkeit	+/- 0.01 mm
Umschlaggenauigkeit	+/- 0.05 mm
Positionen	2
Einbaulage	

Die technischen Daten beziehen sich auf einen Nenndruck von 6 bar und Afag Standard-Testbedingungen.
Das Modul kann mit geölter oder ölfreier Luft betrieben werden
Reinraumklasse ISO 14644-1, Klasse ISO 7

- *Greifkraft-Diagramme beachten
- **Schließzeiten in ungedrosseltem Betrieb
- Messungen bei langsam schließenden Fingern
- Alle Messungen bei Modul außerspannend durchgeführt.

Im Lieferumfang inbegriffen

- (Katalog HT Zubehör)
- 2x Zentrierhülse Ø7x3

Zubehör

- (Katalog HT Zubehör)
- Druckluftanschluss gerade M3x0.5
 - Druckluftanschluss winklig M3x0.5
 - INI d4x25-Sn1.0-PNP-NC-M8x1

Alternatives Zubehör

- (Katalog HT Zubehör)
- INI M4x12-Sn0.8-PNP-NO

Gewährleistung: 24 Monate ab Inbetriebnahme, jedoch maximal 27 Monate ab Auslieferung



CS 12	1 2	VS 512 VP 139	1,2 1,2
CS 16	1 3	VS 512 VP 139	1,2 1,2
LM 16	1 1	VP 112 VP 108	1 2
LM 20	1	VP 105	1,2
PS 16	1,3 1,3	VP 137 VP 151	1 2
HM 10	1	VP 139	1,2
CR 16	3	VP 151	1,2
CR 20	3	VP 151	1,2
RM 16	3	VF 403	1,2
RM 25	3	VF 403	1,2
ES20	1,3	VP 139	1,2
SA-3	1 2 2	< direct > VP 137 VP 151	1,2 1 2
SA-6	1 2 2	< direct > VP 137 VP 151	1,2 1 2
LE-50	1	< direct >	1,2
RE-50	3 3	VP 137 VP 151	1 2

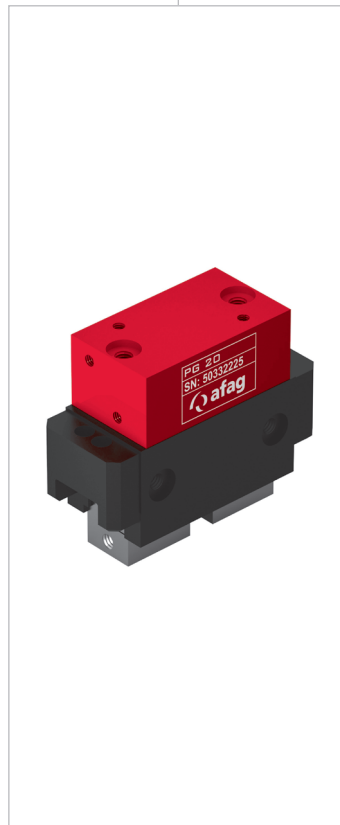

Anbauflächen

CS, ES 	PS 	LM, LE 	HM 	SA 	OZ
PMP, PMP-c 	PEZ, PDZ 	PEL, PDL 	CR, RM 32, RE 	RM, RE 	UG, GM, GE, SG, DG, PG, GM RE

Beachten Sie die möglichen Anbaulagen der Module zueinander.

Erforderliche Verbindungselemente und das Ständerprogramm finden Sie in den Kapiteln «Verbindungselemente» und «Ständerprogramm».

Typ	PG 20
Max statisches Moment M_x	10 Nm
Max statisches Moment M_y	10 Nm
Max statisches Moment M_z	10 Nm
Max dynamisches Moment M_x	0.1 Nm
Max dynamisches Moment M_y	0.1 Nm
Max dynamisches Moment M_z	0.1 Nm
Max statische Kraft F	100 N
Max dynamische Kraft F	1 N

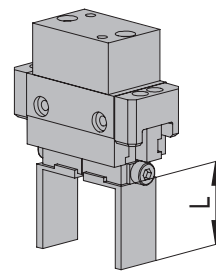
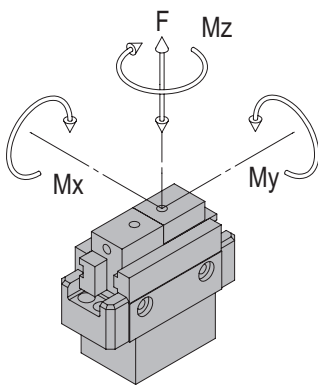

Fingerlänge zentrisch

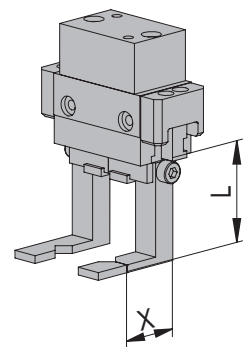

Fingerlänge exzentrisch

Greifkraft-Diagramme pro Backe

Exzentrische Greifkraft öffnend

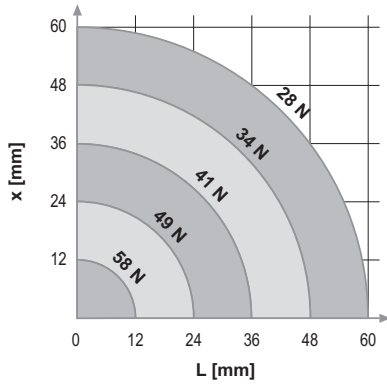

Exzentrische Greifkraft schließend

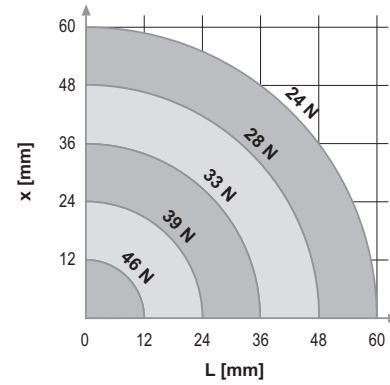

Zentrische Greifkraft öffnend

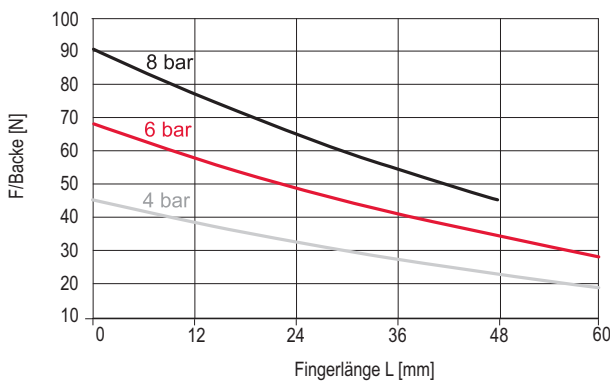

Zentrische Greifkraft schließend

